

みんなの認知症情報学会 第2回年次大会

2nd Annual Conference of Citizen Informatics for Human Cognitive Disorder

広告・展示・協賛のお願い



The Society of Citizen Informatics
for Human Cognitive Disorder

会期	2019年9月7日(土)・8日(日)
会場	川崎商工会議所
大会長	加藤 忠相 ・ 石山 洸
実行委員長	高瀬 義昌
主催	一般社団法人みんなの認知症情報学会
後援	川崎市

ご挨拶

謹啓 貴社におかれましては、益々ご清祥のこととお喜び申し上げます。平素からみんなの認知症情報学会の活動に対して格別のご高配、ご支援を賜わり厚く御礼申し上げます。

このたび、9月7(土)・8(日)の2日間、川崎商工会議所 KCCI ホールにおいて、みんなの認知症情報学会第2回年次大会を開催することになりました。

みんなの認知症情報学会は、認知症に限らず、高齢者も、健康な人も、障害を持った人も、こどもも、みんながごちゃまぜで研究に参加して、認知症ケアを高度化し、誰もが笑顔で心豊かに暮らせる社会の実現に向けた取り組みをしております。

年次大会は、「みんなが当事者意識をはぐくむ場」を目指して、学術研究や教育、福祉、当事者支援などの実践活動の発表の場、そして、ポスターセッション・ランチ・懇親会を通じて参加者と介護専門家、医師、研究者や企業など「みんなが気軽に参加できる交流の場」として開催し、学会のコンセプトである「みんなで学び、つながり、知を創り出す」を実践する大きな柱となるイベントです。

第2回年次大会は、「みんなごちゃまぜで考えよう ～ホントにできる？ 自立共生支援 AI によるまちづくり～」をテーマに開催し、様々な当事者が参画することでインクルーシブ・イノベーションを創出し、自立共生支援 AI で実現する立場・専門を越えた地域づくりを共有したいと考えています。

現在、多方面からのご意見を参考にして、参加者にとって魅力的なプログラムになるよう、また、日ごろよりご支援いただいている企業・団体の皆さまにとりましても充実した大会となるよう、鋭意企画を進めているところでございます。

つきましては本年次大会の趣旨にぜひともご賛同いただき、ご協力を賜りたく存じております。

何卒よろしくお取り計らいくださいますようお願い申し上げます。

謹白

2019年6月吉日

みんなの認知症情報学会 第2回年次大会

大会長 加藤 忠相 ・ 石山 洸

実行委員長 高瀬 義昌



加藤 忠相
株式会社あおいけあ
代表取締役



石山 洸
株式会社エクサウィザーズ
代表取締役社長



高瀬 義昌
医療法人社団至高会たかせクリニック
理事長

プログラム・抄録集広告 募集要項

1. 広告掲載媒体 第2回年次大会プログラム・抄録集
2. 配布対象 学会会員、大会参加者および関係者
3. 発行部数 約300部 (予定)

4. 広告掲載料金

No.	サイズ(天地×左右 mm)	仕様	料金(税込)
1	A4版1頁 縦長(270×180)	モノクロ(グレースケール)	54,000円
2	A4版1/2頁 横長(132×180)	モノクロ(グレースケール)	32,400円

5. 広告原稿 イラストレーターデータなどのデジタルデータ
形式は JPEG, TIFF, EPS, PDF, word, PowerPoint など可能
6. 申込締切 2019年8月16日(金)
7. 申込方法 下記サイトの Web フォームにてお申込みください。
<https://cihcd.jp/2019/>
8. 原稿締切 2019年8月20日(火)
9. 原稿送付先 入稿はデータ送信、印刷見本(PDF)を添付してください。
第2回年次大会 実行委員会 E-mail: cihcd2019_info@cihcd.jp
10. 支払方法 納品後、請求書をご送付致します。
期日までに指定の口座へお振込ください。
11. 注意事項 掲載ページについては、主催者にご一任ください。

プログラム・抄録集広告のお申込みいただいた企業・団体様には、ホームページバナー広告の掲載も致します。

ご希望の場合は、バナーデータ、およびリンク先 URL も併せてお送りください。

展示 募集要項

1. 出展対象 機器・製品の他、活動や取り組み紹介など

2. 出展場所 川崎商工会議所 KCCI ホール2F

3. 出展料金

No.	種類	単位	小間サイズ・仕様	料金(税込)
3	展示	1小間	W1.8m×D1.0m ・机(W1800×D600)×1本 ・パネル(W900×H2100)×2枚 ・椅子2脚 ・電源(OAタップ、容量は別途)	54,000円

4. 出展物の販売禁止 会期中、現金と引き換えに出展物を引き渡すことは禁止します。
但し当方の認めたものは、限定的に許可する場合があります。

5. 本大会の参加資格 出展者に対しては第2回年次大会及び関連プログラムへ1名まで参加資格があります。1名以上大会プログラムに参加希望の方は、別途大会参加登録をお願いします。
但し展示会場内への出展者の入場制限はありません。

6. 申込締切 2019年8月16日(金)
但し募集小間数に達した時点で、締め切ります。

7. 申込方法 下記サイトの Web フォームにてお申込みください。
<https://cihcd.jp/2019/>

8. 設置概要 搬入・設置: 9月7日(土) 9:00～
搬出・撤去: 9月8日(日) 15:30～

9. 支払方法 展示後、請求書をご送付致します。
期日までに指定の口座へお振込ください。

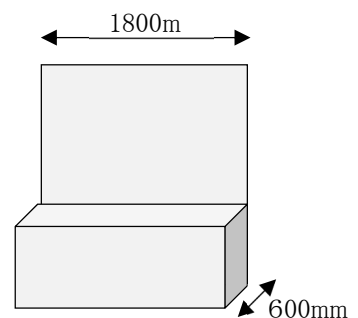

展示をお申しいただいた企業・団体様には、ホームページバナー広告の掲載も致します。
ご希望の場合は、バナーデータ、およびリンク先 URL も併せてお送りください。

物品協賛 募集要項

1. 協賛品

No.	種類	協賛品	数量	料金目安(税込)
4	飲料品	9/7日(土)ペットボトル500ml	約 220 本	23,760 円
5	飲料品	9/8日(日)ペットボトル500ml	約 220 本	23,760 円
6	弁当	9/7日(土)昼食	約 220 食	324,000 円
7	弁当	9/8日(日)昼食	約 220 食	324,000 円
8	その他	参加者向けに配布できる物品	約 220 名分	—

2. 配付日 2019年9月7日(土)・8日(日)

3. 配付場所 会場入り口、または展示ブース

4. 納品方法 数量・料金は目安としてご案内します。発注のうえ会場へ直接納品、もしくは、大会実行委員会にて発注します。
詳しくは、別途ご連絡致します。

5. 申込締切 2019年8月16日(金)

6. 申込方法 下記サイトの Web フォームにてお申込みください。
<https://cihcd.jp/2019/>

物品協賛をお申しいただいた企業・団体様には、ホームページバナー広告の掲載も致します。
ご希望の場合は、バナーデータ、およびリンク先 URL も併せてお送りください。

ホームページバナー広告 募集要項

1. 広告掲載媒体 第2回年次大会 ホームページ
2. 掲載面 大会 URL <https://cihcd.jp/2019/> トップページ
3. 掲載要項
 - (1) 対象 学会会員、研究者、医療従事者、学生等
 - (2) コンテンツ 開催案内、プログラム、ポスター募集、参加申込等
 - (3) セールス方式 指定バナーから指定サイトへリンクを設定
4. 掲載期間 申込受付後順次～2019年9月末日
5. 申込締切 2019年8月16日(金)
6. 申込方法 下記サイトの Web フォームにてお申込みください。
<https://cihcd.jp/2019/>
7. 広告規格

No.	サイズ(天地×左右)	画像形式	容量
9	バナー 横長(45×150ピクセル)	jpg/png形式など・RGBカラー	50KB以下

(例)



デザインによっては、修正をお願いする場合があります。
なお、バナー広告のみの申し込みは受付けておりません。

申込に関する共通事項

1. 申込締切 2019年8月16日(金)
2. 申込方法 下記サイトの Web フォームにてお申込みください。
<https://cihcd.jp/2019/>
3. 原稿送付先 データの入稿、リンク先 URL はメールにて送信してください。
第2回年次大会 実行委員会 E-mail:cihcd2019_info@cihcd.jp
4. 原稿締切 2019年8月20日(火)
5. 支払方法 お申込みを確認したのち見積書を送付します。
納品完了後に請求書を送付しますので、期日までに指定の口座へお振
込ください

(連絡先)

みんなの認知症情報学会 第2回年次大会 実行委員会
一般社団法人みんなの認知症情報学会 事務局

〒432-8561 浜松市中区城北3丁目5-1
静岡大学 イノベーション社会連携推進機構 216号室
TEL・FAX: 053-424-5150
E-mail: contact@cihcd.jp